

尺寸(mm)	0.5-3	>3-6	>6-30	>30-120	>120-400	>400-1000	>1000-2000
中等级(M)	±0.10	±0.10	±0.20	±0.30	±0.50	±0.80	±1.20

表面:  $3.2 \sqrt{\text{ }}$

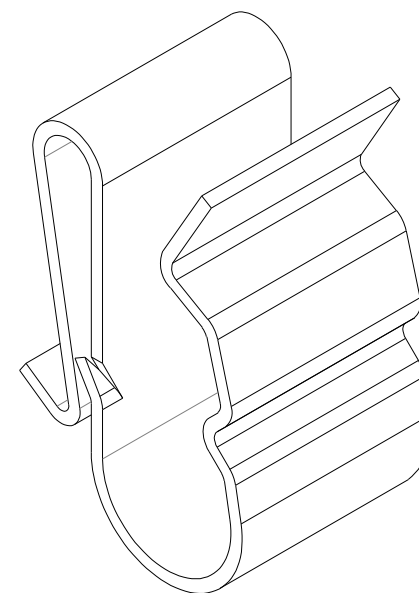
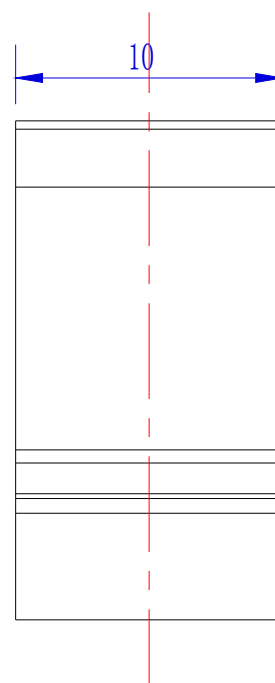
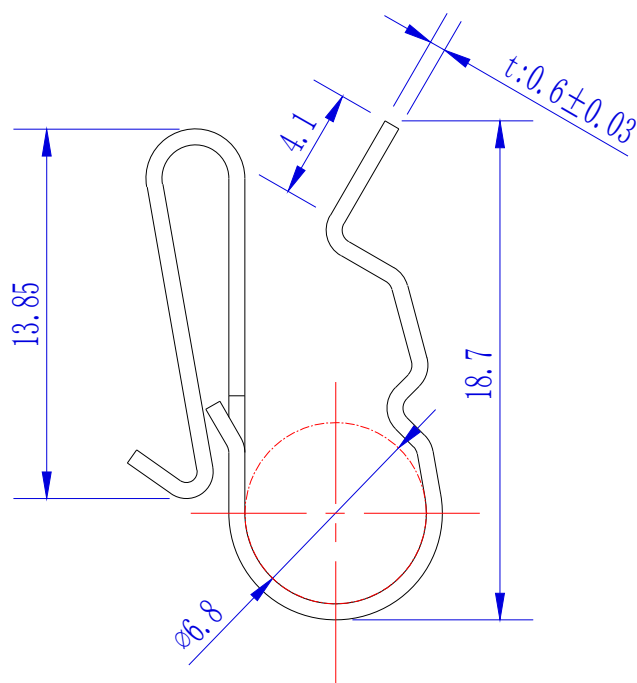

技术要求:

- 1:材料厚度t:0.6; 材质:65Mn /SUS304;
- 2:零件表面无毛刺, 未注R角按R1.0;
- 3:带\*号尺寸为重点尺寸, 必须保证;
- 4:未注公差按公差表执行;
- 5:65Mn材质需热处理: HRA70-74; (淬火并回火)
- 6:65Mn材质需表面达克罗处理(热镀锌), 中性盐雾测试要达到500h以上;

品名			产品图号	ING-SCC-6S/201A	材料	SUS304		
	签名	日期	产品名称	6平方2线光伏电缆夹				
设计			共1张	第1张	产品编号	ING-SCC-6S/2		
制图			版本标记		比例	1:1		
审核			1.0		重量			
工艺								
批准								
变更号	设计变更内容	更改人	日期					